

Ficha técnica Q88*K

Fabricante:	Cerámica La Escandella S.A.
Localidad:	Agost (Alicante) - España
Nombre Comercial:	Remate lateral derecho Planum klinker Q88*K

Dimensiones*	A	440 mm
	B_{max}	170 mm
	B_{min}	140 mm
	C_{max}	84 mm
	C_{min}	70 mm

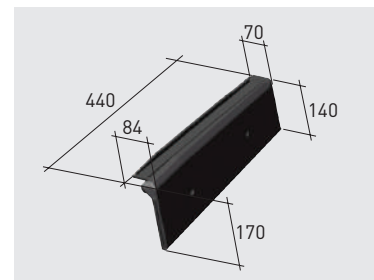

Piezas por ml	2,7
Peso por unidad	2,8 kg
Unidades por palé	90

* Las dimensiones de la pieza presentadas en este cuadro admiten una tolerancia normativa del $\pm 2\%$.

Características estructurales:	UNE EN 1304	$\leq 2,5$
Impermeabilidad (cm ³ / cm ² *día):	UNE EN 539-1	Valor medio $\leq 0,5$; Valor Individual $\leq 0,6$
Resistencia a la helada:	UNE EN 539-2	≥ 150
Reacción al fuego:	UNE EN 13501-1	A1
Comportamiento frente al fuego:	UNE EN 13501-5	B _{roof}

Información adicional

Acabados superficiales: Decoración superficial con engobes coloreados

Pre-agujero: Para evitar la rotura de las piezas especiales es necesario agujerear el pre-agujero con un golpe de tornillo (\varnothing max. 4mm), antes de clavar o taladrar la pieza directamente.

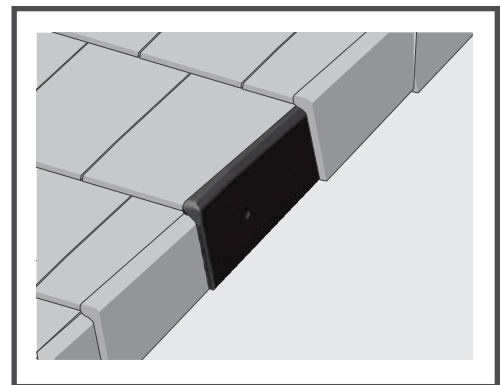

Resistencia a la helada



Impermeabilidad



Resistencia a la flexión



Características geométricas



Conforme a la norma europea



Ficha técnica Q89*K

Fabricante:	Cerámica La Escandella S.A.
Localidad:	Agost (Alicante) - España
Nombre Comercial:	Remate lateral izquierdo Planum klinker Q89*K

Dimensiones*	A	440 mm
	B_{max}	170 mm
	B_{min}	140 mm
	C_{max}	101 mm
	C_{min}	84 mm

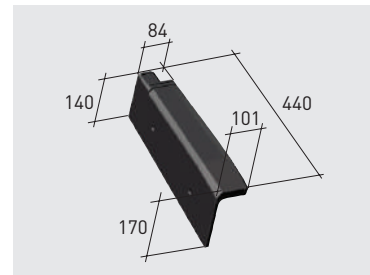

Piezas por ml	2,7
Peso por unidad	2,8 kg
Unidades por palé	90

* Las dimensiones de la pieza presentadas en este cuadro admiten una tolerancia normativa del $\pm 2\%$.

Características estructurales:	UNE EN 1304	$\leq 2,5$
Impermeabilidad (cm ³ / cm ² *día):	UNE EN 539-1	Valor medio $\leq 0,5$; Valor Individual $\leq 0,6$
Resistencia a la helada:	UNE EN 539-2	≥ 150
Reacción al fuego:	UNE EN 13501-1	A1
Comportamiento frente al fuego:	UNE EN 13501-5	B _{roof}

Información adicional

Acabados superficiales: Decoración superficial con engobes coloreados

Pre-agujero: Para evitar la rotura de las piezas especiales es necesario agujerear el pre-agujero con un golpe de tornillo (\varnothing max. 4mm), antes de clavar o taladrar la pieza directamente.

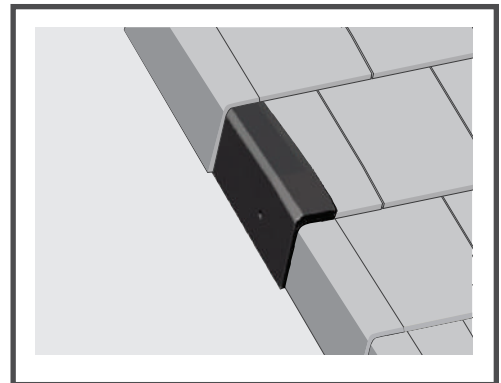

Resistencia a la helada



Impermeabilidad



Resistencia a la flexión



Características geométricas



Conforme a la norma europea

